

# Łożyska ślizgowe KS PERMAGLIDE®

## Ułożyskowanie macek w maszynach do rozciągania folii

### Branża: Przemysł opakowaniowy

#### Zastosowany produkt:

Tuleja kołnierzowa KS PERMAGLIDE® Typ PAF ... P10

#### Funkcja

Aby nadać foliom specjalne właściwości, np. większą wytrzymałość na rozciąganie lub mniejszą podatność na kurczenie się, poddawane są one obróbce w maszynach rozciągających. Poddane obróbce folie wykorzystywane są np. do opakowań lub zastosowań technicznych.

W maszynach do rozciągania folii znajduje się mnóstwo suwaków ustawionych jeden po drugim. Suwaki te noszą nazwę macek i służą do chwytania oraz mocowania folii.

#### Ułożyskowanie macek w maszynach do rozciągania folii z tulejami kołnierzowymi KS PERMAGLIDE® P10

Punkty łożyskowania obciążone są ruchem oscylacyjnym. Tuleje są używane nieustannie przez okres nawet do 4 lat.

#### Zaleta: niezawodne ułożyskowanie dzięki łożyskom ślizgowym KS PERMAGLIDE® P10

- systemy bezkonserwacyjne i bezsmarowe
- dobra odporność chemiczna
- niski współczynnik tarcia
- ruchy obrotowe i oscylujące o prędkości do 2 m/s
- zakres temperatury od -200 °C do 280 °C

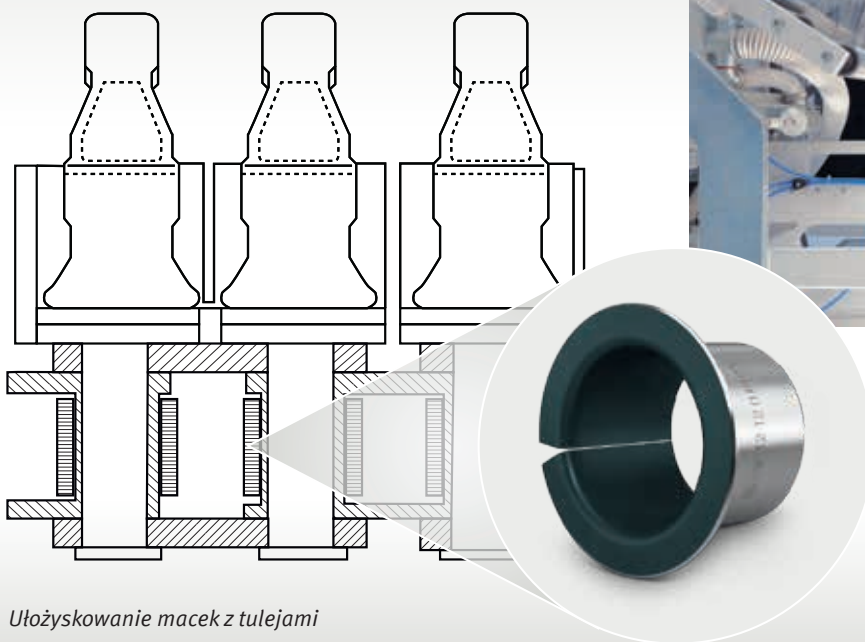

Ułożyskowanie macek z tulejami kołnierzowymi KS PERMAGLIDE® P10



Pakowarka



**Informacja dla przemysłu spożywczego:**

Materiał P10 zawiera ołów i nie może być stosowany w aplikacjach obejmujących kontakt z artykułami spożywczymi. Dla przemysłu spożywczego stosowane są materiały bezołowiowe P14 i P147.

**Opis materiału**

KS PERMAGLIDE® P10 to uniwersalny materiał łożysk ślizgowych do aplikacji suchych i smarowanych. Ten wielowarstwowy materiał kompozytowy charakteryzuje się wysoką sztywnością, trwałością, dużą odpornością chemiczną oraz dobrymi parametrami pracy awaryjnej. Decydujące znaczenie z punktu widzenia tych właściwości ma brąz ołowiowy nanoszony na stalowy grzbiet przez spiekanie i redukujące tarcie dodatki, złożone z fluoropolimeru PTFE i ołowiu metalicznego.

**Dodatkowe informacje na temat łożysk ślizgowych KS PERMAGLIDE® P10**

- Katalog KS PERMAGLIDE®, nr art. 50003863-13
- Katalog internetowy KS PERMAGLIDE® [www.permaglide.com/onlineshop](http://www.permaglide.com/onlineshop)

